

Prevod originalnih navodil za montažo in obratovanje

930010-20-6-50

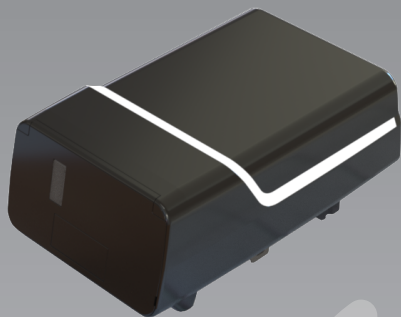

B-1200 II

03.2026

Pogonski mehanizem vrat

Kazalo

1 Splošne informacije	3	5.8 Razširjene posebne nastavitve	18
1.1 Vsebina in ciljna skupina	3	5.9 Obnovitev tovarniških nastavitvev	20
1.2 Piktogrami in signalne besede.....	3	5.10 števec ciklov.....	20
1.3 Znaki za nevarnost	3	6 Prvi zagon	21
1.4 Drugi simboli za napotke in informacije.....	3	7 Obratovanje	21
2 Varnost	4	7.1 Varnostna navodila za obratovanje.....	21
2.1 Predvideni namen uporabe	4	7.2 Odpiranje in zapiranje garažnih vrat (pri normalnem delovanju).....	21
2.2 Predvidljiva napačna uporaba	4	7.3 Ročno odpiranje in zapiranje garažnih vrat	21
2.3 Kvalifikacija zaposlenih	4	7.4 Premik garažnih vrat v položaj ODPERTO ali ZAPRTO (dodatni načini obratovanja).....	22
2.4 Nevarnosti, ki lahko izhajajo od izdelka.....	5	7.5 Ugotavljanje radijskega modula	22
3 Opis izdelka	6	8 Napake in motnje	23
3.1 Splošni pregled izdelka	6	8.1 Iskanje napak	23
3.2 Tehnični podatki	7	8.2 Diagnostični prikazovalnik	24
4 Namestitve in montaža	7	9 Vzdrževanje/preverjanje	25
4.1 Priprava montaže	7	9.1 Napotki k vzdrževanju/preverjanju	25
4.2 Montaža garažnih vrat	8	9.2 Mesečno spremljanje omejitve sile	25
4.3 Električni priključek drugih komponent (dodatki)	9	9.3 Kontrolni sezname	26
4.4 Smernice TTZ (Smernica nemškega industrijskega združenja za vrata in podboje) - protivlomna prepreka za garažna vrata	11	10 Čiščenje/nega	29
5 Programiranje pogona	12	11 Demontaža/odstranjevanje	29
5.1 Priprava.....	12	11.1 Demontaža	29
5.2 Osnovno programiranje.....	12	11.2 Odstranjevanje odpadkov	29
5.3 Programiranje ročnega oddajnika.....	12	12 Določila garancije	29
5.4 Meni 3 + Meni 4: Nastavitev končnih položajev.....	14	13 ES-izjave o skladnosti in vgradnji	30
5.5 učna vožnja sile	14	13.1 Izjava o vgradnji v skladu z direktivo ES Stroj 2006/42/ES	30
5.6 Preverjanje omejitve sile	15	13.2 Izjava o skladnosti v skladu z Direktivo 2014/53/EU.....	30
5.7 Posebne nastavitve	15		

SL Avtorske pravice in izključitev odgovornosti

© 2026 TORMATIC®

Popolno razmnoževanje ali v izvlečkih, razpečevanje ali izkoriščanje tega dokumenta, bodisi v elektronski ali mehanski obliki, vključno s fotokopiranjem in snemanjem, je potrebno predhodno pisno soglasje podjetja TORMATIC®, ne glede na namen takega dejanja. Pridržane tehnične spremembe - Možna odstopanja - Obseg dobave je odvisen od konfiguracije izdelka.

1 Splošne informacije

1.1 Vsebina in ciljna skupina

Ta navodila za montažo in obratovanje opisujejo pogon garažnih vrat B-1204 (v nadaljnjem besedilu imenovan »izdelek«). Ta navodila za montažo in obratovanje so namenjena tehničnemu osebju, ki je odgovorno za sestavljanje in vzdrževanje, pa tudi za končne uporabnike izdelka.

V teh navodilih za montažo in obratovanje je opisani samo krmilni sistem preko ročnega oddajnika. Druge krmilne naprave delajo analogno.

1.1.1 Predstavitve v slikah

Slike v teh navodilih za montažo in uporabo vam pomagajo razumeti okoliščine in postopke. Ilustracije v slikah so vzorne in se lahko nekoliko razlikujejo od dejanskega videza vašega izdelka.

1.2 Piktogrami in signalne besede

Pomembne informacije v teh navodilih za montažo in obratovanje so označene z naslednjimi piktogrami.

NEVARNOST

NEVARNOST

... opozarja na nevarnost, ki ima za posledico smrt ali hudo telesno poškodbo, če se ji ne izognete.

OPOZORILO

OPOZORILO

... opozarja na nevarnost, ki ima lahko za posledico smrt ali hudo telesno poškodbo, če se ji ne izognete.

POZOR

POZOR

... opozarja na nevarnost, ki ima lahko za posledico manjšo ali srednje poškodbo, če se ji ne izognete.

1.3 Znaki za nevarnost



Nevarnost!

Ta znak vas opozarja na neposredno nevarnost za življenje in zdravje ljudi, ki lahko vodi do smrtno nevarnih telesnih poškodb ali smrti.



Opozorilo na električno napetost!

Ta znak vas pri ravnanju s sistemom opozarja na nevarnosti za življenje in zdravje ljudi zaradi električne napetosti.



Nevarnost zmečkanin udov!

Ta znak vas opozarja na nevarne situacije, kjer lahko pride do zmečkanin udov.



Nevarnost zmečkanin za celotno telo!

Ta znak vas opozarja na nevarne situacije, v katerih lahko pride do zmečkanin celotnega telesa.

1.4 Drugi simboli za napotke in informacije

NAPOTEK

NAPOTEK

... opozarja na pomembne informacije (kot so npr. stvarne škode), vendar pa ne na nevarnosti.



Informacija!

Napotki s tem simbolom vam pomagajo pri hitrem in varnem upravljanju svojega dela.



Upoštevajte navodila

Ta simbol vas opozarja na to, da je treba upoštevati navodila za montažo in obratovanje.



Ta simbol vas opozarja na to, da je pogon garažnih vrat zasnovan za zaporedje ciklov 3 voženj na uro.

1

Se sklicuje na grafiko ustreznega montažnega koraka na montažnem načrtu A3 ter na poglavje „Pregled priključne sheme“.

2 Varnost

Nujno upoštevajte naslednje varnostne napotke:

OPOZORILO

Nevarnost poškodb zaradi neupoštevanja varnostnih napotkov in navodil!

Neupoštevanje varnostnih napotkov in navodil lahko povzroči električni udar, požar in/ali hude telesne poškodbe.

- Z upoštevanjem podanih varnostnih napotkov in navodil v teh navodilih za montažo in obratovanje je mogoče preprečiti osebne telesne poškodbe in materialne škode med delom in na izdelku.
- Preberite in upoštevajte vse varnostne napotke in navodila.
- Upoštevajte vse predpise in navodila v zvezi z dokumentacijo pogona garažnih vrat (montaža, delovanje in vzdrževanje itd.).
- Upoštevajte vse napotke, ki so navedeni v teh navodilih, glede uporabe za predviden namen.
- Ohranite vse varnostne napotke in navodila za prihodnost.
- Namestitvev sme izvesti le usposobljeno tehnično osebeje.
- Upoštevajte vse veljavne nacionalne predpise.
- Spremembe na izdelku je dovoljeno izvesti samo izrecnim dovoljenjem proizvajalca.
- Uporabite samo izvirne nadomestne dele proizvajalca. Napačni ali pomanjkljivi nadomestni deli lahko vodijo do poškodb, napačno delovanje ali popoln izpad sistema izdelka.
- Izdelek lahko uporabljajo otroci od 8 leta dalje ter osebe z zmanjšanimi fizičnimi, senzoričnimi ali mentalnimi sposobnostmi ali brez izkušenj in/ali znanjem, če so nadzorovani ali so bili poučeni o varni uporabi naprave in so razumeli nevarnosti, ki so posledice napačne uporabe.
- Otroci se ne smejo igrati z napravo. Čiščenje in vzdrževanje s strani otrok ne smeta potekati brez nadzorstva.
- Pri neupoštevanju podanih varnostnih napotkov in navodil v teh navodilih ter predpisov za preprečevanje nezgod pri delu, ki veljajo za območje uporabe, kot tudi splošnih varnostnih predpisov je izključena kakršna koli odgovornost in pravice do odškodnine do proizvajalca ali svojega pooblaščenca.

2.1 Predvideni namen uporabe

Izdelek je zasnovan izključno za odpiranje in zapiranje garažnih vrat, ki je glede svoje teže in vzmeti izravnane. Uporaba na vratih, ki nimajo izravnalnega mehanizma teže ali vzmeti ni dopustno.

Spremembe na izdelku je dovoljeno izvesti samo izrecnim dovoljenjem proizvajalca.

2.2 Predvidljiva napačna uporaba

Druga uporaba kot ta, ki je opisana v poglavju »Predvideni namen uporabe«, velja kot razumno predvidljiva napačna uporaba, k temu glejte npr.:

- uporabo kot pogon za konstrukcije potisnih vrat
- uporabo na vratih, ki nimajo izravnalnega mehanizma teže ali vzmeti.

Za materialne škode in/ali poškodbe oseb, ki so posledica razumno predvidljive napačne uporabe in neupoštevanje navodil za montažo in obratovanje, proizvajalec ne prevzame odgovornosti.

2.3 Kvalifikacija zapostenih

Samo osebeje, ki pozna ta navodila za montažo in obratovanje in se zaveda nevarnosti pri delu s izdelkom, sme uporabljati ta izdelek. Posamezna dela zahtevajo različne kvalifikacije osebeja, ki so naštetih v naslednji tabeli.

Dejavnosti	Upravljalavec	Strokovnjaki ^a z ustrežno kvalifikacijo npr. industrijski mehanik	Elektrotehnično usposobljena oseba ^b
Sestava, montaža, prvi zagon		X	X
Električna namestitvev			X
Obratovanje	X		
Čiščenje	X		
Vzdrževanje	X	X	X
Delo na električnih elementih (odpravljanje motenj, popravilo in demontaža)			X
Delo na mehanskih elementih (odpravljanje motenj in popravilo)		X	
Odstranjevanje odpadkov	X	X	X

a. Strokovnjak je tisti, ki lahko zaradi svoje strokovne izobrazbe, znanja in izkušenj ter poznavanja ustreznih določb oceni naloge, ki so mi predani, in prepozna morebitne nevarnosti.

b. Elektrotehnično usposobljene osebe morajo prebrati električne stikalne načrte in jih razumeti, zagnati električne stroje, jih vzdrževati in servisirati, ožičiti stikalne in krmilne omare, zagotoviti sposobnost delovanja električnih komponent in biti sposobni prepoznati morebitne nevarnosti pri ravnanju z električnimi in elektronskimi sistemi.

2.4 Nevarnosti, ki lahko izhajajo od izdelka

Izdelek je bil podvržen presoji tveganja. Konstrukcija in izvedba izdelka, ki temeljita na tem, ustrezata današnjemu stanju tehnike. Izdelek je pri uporabi za predviden namen obratovalno varen. Kljub temu ostane preostalo tveganje.

NEVARNOST



Nevarnost zaradi električne napetosti

Smrtni električni udar zaradi dotikanja delov, ki so pod napetostjo. Če izvajate dela na elektriki, upoštevajte naslednja varnostna pravila:

1. Vse-polno ločenje od delov pod napetostjo
2. Zavarovati pred ponovnim vklopom
3. Ugotavljati stanje brez napetosti

Delo na elektriki smejo izvajati samo elektrotehnično usposobljene osebe ali poučene osebe pod vodstvom in nadzorom elektrotehnično usposobljene osebe skladno z elektrotehničnimi pravili in smernicami.

OPOZORILO



Nevarnost udarcev in zmečkanin na vratih!

Pri učni vožnji sile poteka postopek priučenja običajnega mehanskega upora pri odpiranju in zapiranju vrat v pogon.



Omejitev sile ni aktivirana, dokler ni zaključen postopek priučenja.

Gibanje vrat se ne ustavi pri oviri!

- Držite zadostni odmik na celotni vozni poti garažnih vrat!
- Postopek prekinite le v primeru nevarnosti.

3 Opis izdelka

3.1 Splošni pregled izdelka

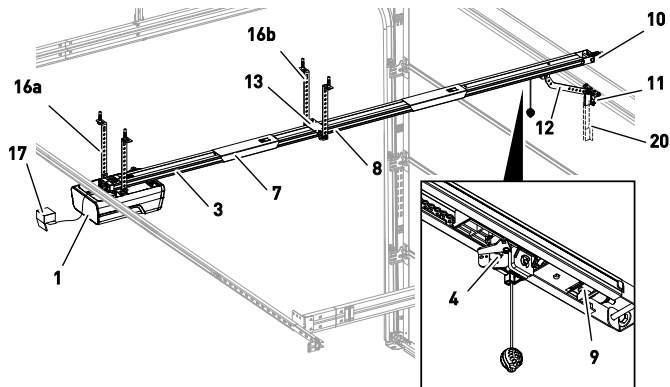

Sl. 1: Pregled izdelka - sestavljen

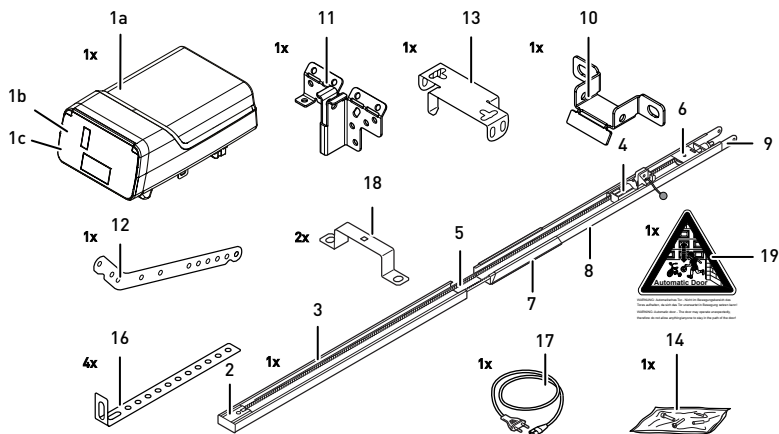

Sl. 2: Pregled izdelka - posamezni deli

- | | | | |
|-----|---|------|---|
| 1a. | Glava pogona | 10. | Stenska pritrditev |
| 1b. | Upravljalni pokrov | 11. | Konzola za priključek vrat |
| 1c. | Tipska tablica | 12. | Pomični drog |
| 2. | Pogonski pastorek* | 13. | Središčna obesa |
| 3. | Tekalno vodilo (primer modela), pogonska stran* | 14. | Vrečka za vijake |
| 4. | Tekoče sani* | 16a. | Pritrditev na strop Glava pogona |
| 5. | Zobati jermen ali veriga* | 16b. | Pritrditev na strop Tir |
| 6. | Obračalni valj* | 17. | Omrežni kabel (odvisen od modela)* |
| 7. | Povezovalnik tekalnih vodil (primer modela)* | 18. | Pritrjevalni lok |
| 8. | Tekalno vodilo (primer modela), stran vrat* | 19. | Opozorilna nalepka |
| 9. | Napajalna naprava* | 20. | Teleskopska konzola za sekcijska vrata* |

*Opcijsko

Ob dobavi upravljalni pokrov pogona ni vnaprej montiran. Obseg dobave je odvisen od vaše konfiguracije izdelka.

3.2 Tehnični podatki

Splošno	
Krmilni sistem:	B-1204
Način obratovanja:	Pulzni način obratovanja, daljinsko upravljan
Največja velikost vrat:	18 m ²
Največja teža vrat:	200 kg (seksijska vrata)/280 kg
Nazivna obremenljivost:	360 N
Maksimalna nosilnost:	1200 N

Električni podatki

Naznačena napetost:	230 V- (izmenični tok)
Frekvenca:	50 Hz
Razred zaščite:	I (zaščitna ozemljitev)
Poraba električne energije v stanju pripravljenosti:	< 0,8 W
Poraba električne energije maks. med obratovanjem:	440 W
Maks. čas v stanju pripravljenosti:	240 sekund
Izhod 24 V (DC):	12 W
Izhod 230 V (AC):	maks. 250 W
Osvetlitvena LED:	7 W

Cikli

Maksimalno število ciklov/uro:	12
Maksimalno število ciklov/dan:	150
Maksimalno število ciklov v celoti:	50000

Okolica

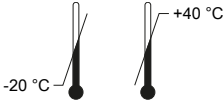
Stopnja zaščite:	IP20, samo za suhe prostore
Glasnost:	< 70 dBA
Temperaturno območje:	

Varnost po EN 13849-1

Vhod STOPP-A:	Kat. 2 / PL = C
Vhod STOPP-B:	Kat. 2 / PL = C

Radijski modul glede na opremo

TRX-433	f = 433,92 MHz, P _{erp} < 10 mW, RX Kat. = 1.5
TRX-868	f = 868,3 MHz, P _{erp} < 25 mW, RX Kat. = 1.5
E43-M	f = 433,92 MHz, RX Cat. = 1.5
Podprti protokoli:	AES / Keeloq / Multibit

Proizvajalec

Podjetje:	Novoferm tormatic GmbH
Naslov:	Eisenhüttenweg 6 44145 Dortmund Nemčija

4 Namestitve in montaža

4.1 Priprava montaže

POZOR



Nevarnost zaradi prekuca ali prevrnitve!

Vrata lahko udari osebe in jih prevrne.

- Pazite na to, da vrata med montažo ne štrlijo ven na javne pešpoti ali javne ceste.

POZOR



Nevarnost zmečkanin!

Nevarnost zmečkanin in striženja na mehanizmih zapah garažnih vrat.

- Preden privkrat predelate vrata na samodejni pogon, je treba demontirati obstoječe zaklepne mehanizme.

NAPOTEK

Preverite, ali so priloženi vijaki in nosilci primerni za vgradnjo na mestu, ob upoštevanju gradbenih pogojev.

- Za omrežno povezavo mora biti pri stranki na voljo stenska omrežna vtičnica. Dostavljen električni kabel je dolg približno 1,2 m.
- Preverite stabilnost vrat. Po potrebi znova zategnite vijake in maticе na vratih.
- Prepričajte se, da vrata tečejo brezhibno. Namažite gredi in ležaje. Prednapetost vzmeti je treba ravno tako preveriti in po potrebi popraviti.
- Odstranite obstoječe zaporne mehanizme vrat (blokadna plošča in zaskočna zapirala).
- Pri garažah brez drugega vhoda je potrebno zasilno sproščanje zapahe (dodatna oprema).
- Za garaže z osebnimi prehodnimi vrati je treba namestiti kontakt za osebna prehodna vrata.
- Fiksne krmilne naprave morajo biti nameščene na višini najmanj 1,5 m in v vidnem polju vrat, vendar stran od gibljivih delov.
- Po namestitvi se prepričajte, da noben del vrat ne štrli na javne pločnike ali ulice.

4.2 Montaža garažnih vrat

Sledite ilustracijam na montažnem plakatu v formatu A3.

1. Vstavite tekalno vodilo

Popolnoma odprite tekalna vodila (3 in 8). Pritisnite povezovalnik tekalno vodilo (7) v sredino preko stičnega roba. Po potrebi ponovno napnite verigo ali zobati jermen (sl. **1a**).

Fiksirajte povezovalnik tekalnega vodila tako, da upognite oba jezčka navzgor (sl. **1b**).

2. Namestite pritrdjalni lok

Namestite pogonsko glavo (1) na tekalno vodilo (3, sl. **2**) z uporabo pritrdilnega loka (18).

3. Namestite središčno obeso

Montirajte središčne obese (13) na tekalno vodilo (sl. **3**).

4. Montaža priključne konzole

Montirajte priključno konzolo (11) na garažna vrata (sl. **4**).

5. Montaža stenske pritrditve

Izmerite svetlo višino pri odpiranju ali zapiranju garažnih vrat. Montirajte stensko pritrditev 25 mm nad najvišjo točko vrat (10, sl. **5**).

6. Montaža tekalnega vodila in stropnih pritrdilnih elementov

Montirajte tekalno vodilo (3 in 8) na stenski pritrdilni element (10, sl. **6a**). Montirajte stropne pritrdilne elemente (16) na središčno obeso (13) na glavo pogona (1, sl. **6c** in sl. **6d**). Montirajte stropne pritrdilne elemente (16) nato na strop.

7. Montaža pomičnega droga

Montirajte pomični drog (12) med tekoče sani (4) in konzolo za priključitev vrat (11, sl. **7**).

8. Preložitev antene

Vzemite anteno iz držala in jo vodite skozi skoznjik na zven. Po potrebi prebijte prehod z ustreznim orodjem (npr. z ostrim svinčnikom (sl. **8**)).

9. Montaža upravljalnega pokrova

Postavite upravljalni pokrov (1b) na odprtino na pogonsko glavo in pritisnite upravljalni pokrov na obeh straneh, dokler ne zaskoči (sl. **9**).

10. Opozorilna nalepka

Opozorilne nalepke (19) namestite na dobro vidnih mestih na notranji strani garažnih vrat (sl. **10**).



OPOZORILO: Avtomatska vrata – Ne zadržujte se na območju gibanja vrat, saj se lahko vrata nepričakovano začnejo premikati.

11. Programiranje

Za programiranje prekopite upravljalni pokrov (1b) na glavo pogona navzdol (sl. **11**).

4.3 Električni priključek drugih komponent (dodatki)

Po potrebi odprite upravljalni pokrov (1b), da pridete do priključnih sponk na glavi pogona (1a).

⚠ NEVARNOST



Nevarnost zaradi električne napetosti!

Smrtni električni udar zaradi dotikanja delov, ki so pod napetostjo.

Pri delu na pogonu je treba nujno pred tem potegniti ven omrežni vtič!

4.3.1 Pregled priključne sheme

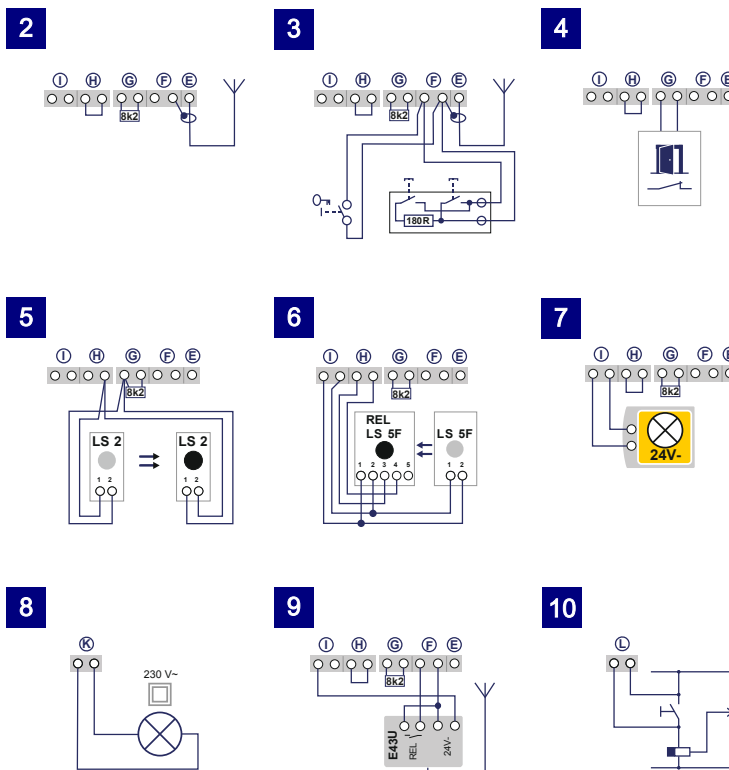
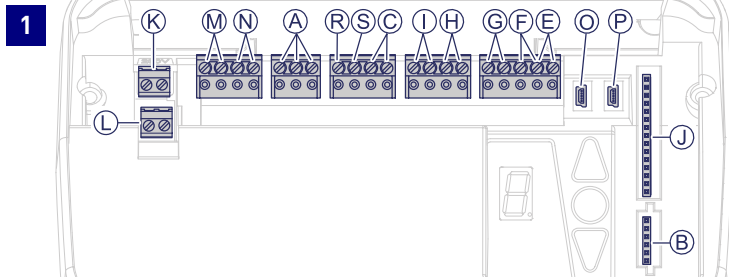

11

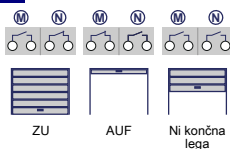

12

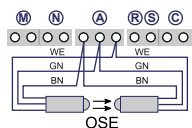

13

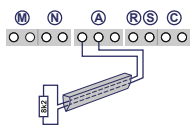

14

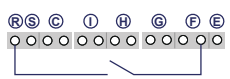

15

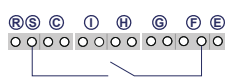

16

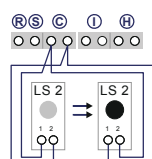

17

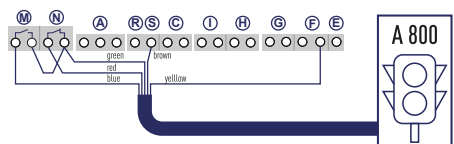

Št.	Sponka	Opis
1		Pregled sheme priključitve na glavi pogona.
1	J	Vtična baza za radijski sprejemnik
	O/P	2 x priključek za modul Mobility ali radijski zaključni rob (dodatek)
	B	Vtično mesto za modul Bluetooth (dodatek)
2	E	Priključek za anteno. Pri uporabi zunanje antene je treba zaščito elektromagnetnih motenj položiti na sponko (F), ki leži zraven na levi.
3	F	Priključek za zunanji dajalnik impulzov (dodatna oprema, npr. ključno stikalo ali kodirna tipka).
4	G	Vhod (STOPP-A) za kontakt za osebna prehodna vrata (dodatek) ali zaustavitev v sili. Preko tega vhoda je mogoče pogon ustaviti ali ga onemogočiti (glejte tudi Posebne nastavitve, Meni H: Nastavitve STOPP-A (kontakt osebnih prehodnih vrat)).
5	G/H	Vhod za fotoelektrično zaporo LS2. Pri uporabi druge fotoelektrične zapore, glejte položaje priklpka v navodilih za fotoelektrično zaporo.
6	I/H	Vhod (STOPP-B) 4-žične fotoelektrične zapore (npr. LS 5F). Preko tega vhoda je mogoče aktivirati samodejno spremembo smeri pogona med zapiranjem.
7	I	Napajanje 24 V DC, največ 500 mA (preklopljen), npr. za 24 V signalno luč (dodatek) Pozor! Ne priključujte nobenega kratkotrajnega kontaktnega stikala!
8	K	Vhod 230 V za zunanjo, varnostno izolirano razsvetljavo ali signalno luč (zaščitni razred II, največ 250 W) (dodatna oprema)
9	F/I	Napajanje 24 V DC, največ 500 mA (permanenten), npr. za zunanji radijski sprejemnik (dodatek)
10	L	Priključek za avtomat stopnišča, brezpotencialni relejni kontakt, 250 V AC/5 A

Št.	Sponka	Opis
11	M/N	Sporočilo o stanju ODPRTO Prikluček za regulacijo semaforja, brezpotencialni relejni kontakt 120 V AC/0,5 A ali 24 V DC / 1 A Sporočilo o stanju ZAPRTO Prikluček za regulacijo semaforja, brezpotencialni relejni kontakt 120 V AC/0,5 A ali 24 V DC / 1 A
12/ 13	A	Vhod za optično zaščito varovala zaključnega roba OSE (napajanje 24 V) ali električno kontaktno letev 8k2 (glejte tudi Posebne nastavitve, meni F: Nastavitev varovala zaključnega roba)
14	R	Vhod za ciljno premikanje vrat (glejte Meni o)
15	S	Vhod za ciljno premikanje vrat (glejte Meni E)
16	C	Vhod za dodatno fotoelektrično zaporo LS2 (glejte Meni c). Fotoelektrična zapora ne sme biti montirana v nosilnem okvirju.
17	M/N	Prikluček za upravljanje semaforja (meni E, tovarniška nastavitve vrednosti 5)

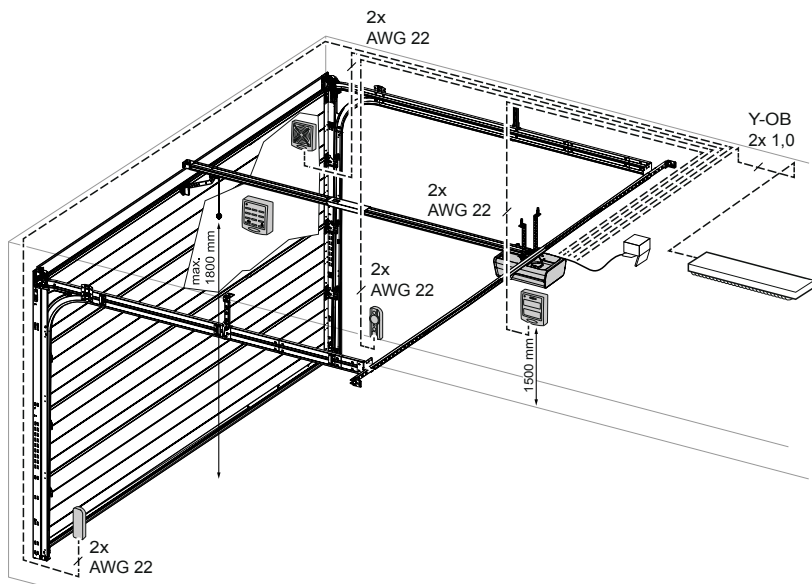

Sl. 3: Primer namestitve dodatka

4.3.2 Dajalnik impulzov in zunanje varnostne naprave



S vse večjimi zahtevami glede osebne zaščite priporočamo dodatno k notranji omejitvi sile pogona tudi namestitev 2-žične fotocelice. Namestitev 4-žične fotocelice služi zgolj za zaščito materialnih dobrin. Za več informacij o dodatkih si oglejte naše dokumente ali vprašajte svojega specializiranega trgovca.

NAPOTEK

Preverite pogon pred prvim zagonom glede brezhibnega in varnega delovanja (glejte poglavje »Vzdrževanje/preverjanje«).

4.4 Smernice TTZ (Smernica nemškega industrijskega združenja za vrata in podboje) - protivlomna prepreka za garažna vrata

Da bi ustrezali smernici zveze TTZ so potrebni ustrezni dodatki za povečano zaščito pred vlomom. Te dodatki lahko naročite ločeno po povpraševanju. Prosimo vas, da uporabite našo garnituro Secü, pri čemer je treba upoštevati pripadajoča navodila WN 020690-45-5-32. Poleg tega je treba upoštevati tudi navodila WN 902004-21-6-50 kot navodila za vgradnjo k smernici zveze TTZ o protivlomnih preprekah za garažna vrata.

5 Programiranje pogona

5.1 Priprava

1. Preverite, ali so garažna vrata povezana z glavo pogona.
2. Prepričajte se, da je antena pravilno nameščena (glejte poglavje »Montaža garažnih vrat«).
3. Prepričajte se, da imate pri sebi vse ročne oddajnike, ki bi jih radi programirali za ta garažna vrata.
4. Odprite pokrov glave pogona.
5. Povežite glavo pogona z omrežno vtičnico.

5.2 Osnovno programiranje

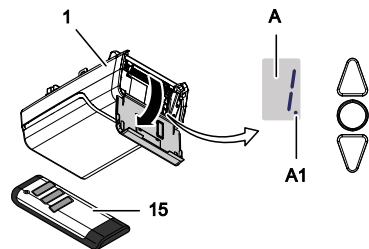

Sl. 4: Elementi upravljanja

A Prikaz cifer

A1 Digitalna točka (prikaz cifer)

1 Pogon

15 Ročni oddajnik

▽ Navigacijska tipka Programiranje

△ Navigacijska tipka Programiranje

Tipka za zagon ODPIRANJA/ZAPIRANJA VRAT

○ Tipka za programiranje

Programiranje krmilne enote je menijsko vodeno.

- S pritiskom na programirno tipko ○ aktivirate menijsko vodenje. Cifre na zaslonu (A) prikazujejo menijski korak.
- Z večkratnim pritiskom programirne tipke ○ lahko preskočite posamezne korake v meniju.
- Po približno 2 sekundah začne prikaz utripati (A) in nastavev lahko spremenite s tipkama △ in ▽.
- Z ponovnim aktiviranjem programirne tipke ○ se shrani nastavljena vrednost.
- Za izhod iz menija pritisnite programirno tipko ○ tolikokrat, da se ponovno pokaže cifra "0" ali pa le-ta ugasne.
- Zunaj menija (ni prikaza) lahko sprožite zagonski impulz s tipko △.

Za dodatne informacije k drugim in/ali posebnim nastavitvam glejte poglavje „Posebne nastavitve“ in „Razširjene posebne nastavitve“.

5.3 Programiranje ročnega oddajnika

Priučiti je mogoče maksimalno 100 ukazov s tipko preko različnih ročnih oddajnikov.

5.3.1 Meni 1: Startna funkcija preko ročnega oddajnika



1. Enkrat na kratko pritisnite programirno tipko ○.
- ⇒ Prikaže se meni 1.
2. Takoj ko vrednost zaslona utripa, pritisnite gumb ročnega oddajnika 1, s katerim želite kasneje zagnati pogon, dokler ne začne 4-krat utripati prikaz točke (A1) na zaslonu.

NAPOTEK

Največ 100 kod je mogoče priučiti.
(Na primer 50-krat Start 50-krat luč).

5.3.2 Meni 2: Svetlobna funkcija preko ročnega oddajnika

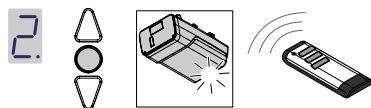

Sl. 5: Programiranje svetlobne funkcije na ročnem oddajniku

1. Dvakrat na kratko pritisnite programirno tipko ○.
- ⇒ Prikaže se meni 2.
2. Pritisnite enkrat na kratko tipko na ročnem oddajniku, s katero želite upravljati svetlobo, dokler na zaslonu ne začne 4-krat utripati digitalna točka (A1).

NAPOTEK

Največ 100 kod je mogoče priučiti.
(Na primer 50-krat Start 50-krat luč).

5.3.3 Meni L: Funkcija prezračevanja preko ročnega oddajnika

Funkcija prezračevanja omogoča prezračevanje garaže. Položaj vrat za funkcijo prezračevanja je odvisen od konstrukcije vrat in je približno 10 cm vozne poti pogona. Vozne poti položaja prezračevalnika ni mogoče spreminjati. Garažna vrata je mogoče kadar koli zapreti z ročnim oddajnikom. Po približno 60 minut (časa ni mogoče spreminjati) se vrata samodejno zaprejo.

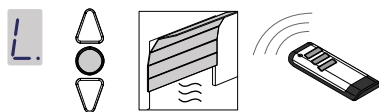

1. Trikrat na kratko pritisnite programirno tipko .
⇒ Prikaže se meni **L**.
2. Pritisnite enkrat na kratko tipko na ročnem oddajniku, s katero želite upravljati funkcija prezračevanja, dokler na prikazovalniku ne začne 4-krat utripati digitalna točka (A1).

Upoštevajte, da ta funkcija ni na voljo v načinu AR.

NAPOTEK

Največ 100 kod je mogoče priučiti.
(Na primer 50-krat Start 50-krat luč).

5.3.4 Meni P: Funkcija delnega odpiranja preko ročnega oddajnika

V tem načinu obratovanja se garažna vrata odprejo približno 1 m.

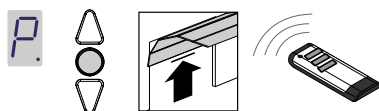

1. Trikrat na kratko pritisnite programirno tipko .
⇒ Prikaže se vrednost **L**.
2. Pritisnite za približno 3 sekund programirno tipko .
⇒ Prikaže se vrednost **P**.
3. Pritisnite enkrat na kratko tipko na ročnem oddajniku, s katero želite upravljati funkcijo delnega odpiranja vrat, dokler na prikazovalniku ne začne 4-krat utripati prikaz točke (A1).

Upoštevajte, da ta funkcija ni na voljo v načinu AR.

NAPOTEK

Največ 100 kod je mogoče priučiti.
(Na primer 50-krat Start 50-krat luč).

5.3.5 Meni n: Funkcija ODPRI preko ročnega oddajnika



1. Trikrat na kratko pritisnite programirno tipko .
⇒ Prikaže se vrednost **L**.
2. Pritisnite za približno 3 sekund programirno tipko .
⇒ Prikaže se vrednost **n**.
3. Enkrat na kratko pritisnite programirno tipko .
⇒ Prikaže se simbol **n**.
4. Pritisnite tipko na ročnem oddajniku, s katero želite upravljati funkcijo ODPRI, dokler na zaslonu ne začne 4-krat utripati prikaz točke (A1).

NAPOTEK

Največ 100 kod je mogoče priučiti.
(Na primer 50-krat Start 50-krat luč).

5.3.6 Meni u: Funkcija ZAPRTO preko ročnega oddajnika



1. Trikrat na kratko pritisnite programirno tipko .
⇒ Prikaže se vrednost **L**.
2. Pritisnite za približno 3 sekund programirno tipko .
⇒ Prikaže se vrednost **P**.
3. Dvakrat na kratko pritisnite programirno tipko .
⇒ Prikaže se simbol **u**.
4. Pritisnite tipko na ročnem oddajniku, s katero želite upravljati funkcijo ZAPRI in jo držite pritisnjeno, dokler na zaslonu ne začne 4-krat utripati prikaz točke (A1).

NAPOTEK



Največ 100 kod je mogoče priučiti.
(Na primer 50-krat Start 50-krat luč).

5.3.7 Brisanje vseh ročnih oddajnikov, ki so programirani na pogonu

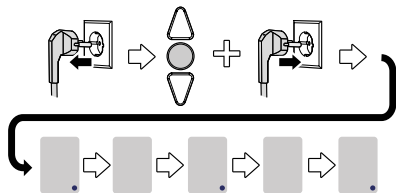
Izbrišete lahko vse ročne oddajnike, ki so programirani na pogonu.





Sl. 6: Brisanje vseh ročnih oddajnikov, ki so programirani na pogonu

1. Izvlecite omrežni vtičnik glave pogona.
 2. Pritisnite in držite tipka za programiranje .
 3. Napajalni vtič priključite v električno vtičnico, medtem ko še naprej držite tipka za programiranje .
- ⇒ Prikaz točke (A1) hitro utripa.
- ⇒ Vsi ročni oddajniki, programirani na upravljavcu, se izbrišejo.

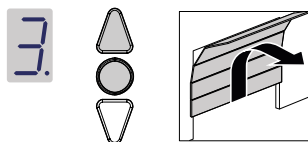
5.4 Meni 3 + Meni 4: Nastavitev končnih položajev







1. Tipko za programiranje  držite pritisnjeno približno 3 sekunde.
- ⇒ Prikaže se meni .
2. Pritisnite tipko  in preverite, ali se garažna vrata premikajo v smeri ODPRTO.

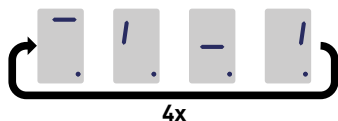

NAPOTEK

Če se garažna vrata premikajo v napačno smer, obrnite smer vrtenja tako, da pritisnete in držite tipko za programiranje  približno 5 sekund, dokler ne zasveti luč teka.





4x

3. Tipko  držite pritisnjeno, dokler garažna vrata ne dosežejo zelenega končnega položaja ODPRTO. Po potrebi pritisnite tipko , da popravite položaj.
 4. Ko so garažna vrata v zelenem končnem položaju ODPRTO, pritisnite programirno tipko .
- ⇒ Prikaže se meni .

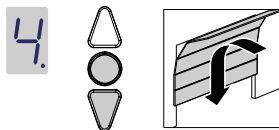
5. Takoj, ko vrednost na zaslono utripa, pritisnite in pritisnite tipko  in jo držite pritisnjeno, dokler garažna vrata ne dosežejo zelenega končnega položaja ZAPRTO. Po potrebi pritisnite tipko , da popravite položaj.



6. Ko so garažna vrata v zelenem končnem položaju ZAPRTO, pritisnite programirno tipko .
- ⇒ Cifra  za učno vožnjo sile se prikaže.
7. Nadaljujte s učno vožnjo sile.

5.5 učna vožnja sile

⚠ OPOZORILO





Nevarnost udarcev in zmečkanin na vratih!



Pri učni vožnji pod vplivom sile poteka postopek programiranja oz. priučnega običajnega mehanskega upora pri odpiranju in zapiranju vrat v pogon. Omejitev sile ni aktivirana, dokler ni zaključen postopek priučnega. Gibanje vrat se ne ustavi pri oviri!

- Držite zadostni odmik na celotni vozni poti garažnih vrat!

NAPOTEK

- Med učno vožnjo sile se prikaže vrednost . Ne prekinjajte postopka. Po končani učni vožnji sile se mora prikaz  ugasniti.
- Če prikaz  ne ugasne, ponovite postopek.
- Učna vožnja sile se začne vedno s končnega položaja ZAPRTO.
- Po 5 neuspeših poskusih se prikaže vrednost "3" in vas pozove, da ponovite nastavev končnih položajev, glejte tudi »Meni 3 + Meni 4: Nastavev končnih položajev«.



NAPOTEK

- Priporočamo, da pred učno vožnjo sile izberete ustrezen tip vrat, v ta namen sledite poglavju »Meni 8: Nastavev tipa vrat«.

NAPOTEK

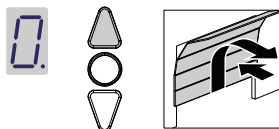
- Po vsaki zamenjavi vzmeti garažnih vrat je treba znova izvesti učno vožnjo sile.



1. Pritisnite tipko  ali uporabite priučeni ročni oddajnik. Garažna vrata se premikajo s končnega položaja ZAPRTO in se premaknejo v končni položaj ODPRTO.
2. Ponovno pritisnite tipko  ali uporabite priučeni ročni oddajnik. Garažna vrata se premikajo od končnega položaja ODPRTO h končnemu položaju ZAPRTO. Po približno 2 sekundah prikaz  ugasne.

5.6 Preverjanje omejitve sile

NAPOTEK

- Po zaključku učnih voženj je treba preveriti omejitev sile.
- Omejitev sile je treba preveriti enkrat na mesec.

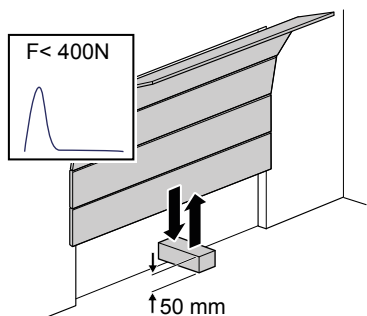

Sl. 7: Preverjanje omejitve sile







1. Namestite merilnik sike ali primerno oviro (npr. zunanjo embalažo pogona) na območju vrat.
2. Zaprite garažna vrata. Garažna vrata se premaknejo na končni položaj ZAPRTO. Takoj ko je zaznan stik z oviro, se garažna vrata ustavijo in premaknejo nazaj v končni položaj ODPRTO.
3. Če vrata ponujajo možnost dvigovanja oseb (npr. odprtine več kot 50 mm ali stopnje površine), je treba preveriti napravo za omejitev sile tudi v smeri odpiranja: Pri dodatni obremenitvi vrat z maso 20 kg se mora pogon ustaviti.

NAPOTEK

Če pride do tega, da ovira ni bila zaznana ali če vrednosti sile niso upoštevane, je treba omejitev sili nastaviti v skladu s poglavjem Meni 5 + Meni 6: Brisanje omejitve sile za odpiranje in zapiranje vrat/učno vožnjo sile».

5.7 Posebne nastavitve

5.7.1 Odprite meni »Posebne nastavitve«

1. Za dostop do menijev za posebne nastavitve pritisnite in držite programirno tipko  za približno 3 sekunde.
 - ⇒ Prikaže se vrednost .
2. Ponovno pritisnite programirno tipko .
 - ⇒ Prikaže se vrednost .
3. Ponovno držite za približno 3 sekunde pritisnjeno programirno tipko .
 - ⇒ Prikaže se prvi meni  posebnih nastavitvev.

5.7.2 Meni 5 + Meni 6: Brisanje omejitve sile za odpiranje in zapiranje vrat/učno vožnjo sile»

Spreminjanje omejitve sile

OPOZORILO



Nevarnost zmečkanin na vratih!



Če je omejitev sile nastavljena previsoko, obstaja nevarnost telesne poškodbe.











- Sila na glavnem zapornem robu ne sme preseči 400 N za maksimalno 750 ms!



Priporočamo, da pred začetkom učne vožnje sile v meniju  izberete ustrezní tip vrat.

Nastavitve omejitve sile za odpiranje in zapiranje vrat lahko prilagodite v meniju  in . Nastavitve lahko vrednosti od 0 do 8. Izvedite naslednje korake, da spremenite omejitev sile:



1. Izberite meni .
 - ⇒ Po približno 2 sekundah začne prikaz utripati in nastavljena vrednost za omejitev sile se prikaže za odpiralno vožnjo.
2. Po potrebi prilagodite nastavitve s tipkama  in .
 - ⇒ Visoka vrednost zmanjša občutljivost omejitve sile.
 - ⇒ Nizka vrednost poveča občutljivost omejitve sile.
3. Pritisnite programirno tipko . Prikaže se meni . Po približno 2 sekundah prikaz utripa in prikaže se nastavljena vrednost za omejitev sile za dovoz.
4. Po potrebi prilagodite nastavitve s tipkama  in .
5. Pritisnite programirno tipko .
 - ⇒ Prikaže se meni .

Obnova učne vožnje sile

V meniju **5** lahko tudi obnovite učno vožnjo sile. Končni položaji se ohranijo in jih ni treba ponastaviti. Izvedite naslednje korake, da obnovite obstoječo učno vožnjo sile:

1. Izberite meni **5**.
⇒ Po približno 2 sekundah začne prikaz utripati in nastavljena vrednost za omejitev sile se prikaže za odpiralno vožnjo.
2. Pritisnite tipko za programiranje 3 sekunde 
⇒ Prikaže se luč teka in učna vožnja sile se lahko znova zažene.
⇒ Na zaslonu je prikazana vrednost **0**, ki označuje, da je pogon v načinu učne vožnje sile.
3. Izvedite učno vožnjo sile, kot je opisano v poglavju »Učna vožnja sile«.

5.7.3 Meni 7: Nastavitev časov osvetlitve

1. Izberite meni **7**.
⇒ Po približno 2 sekundah začne prikaz utripati in prikaže se nastavljena vrednost za čas osvetlitve.
2. Po potrebi prilagodite nastavitve s tipkama  .

Vrednost	Svetlobni čas
0	0 s (pogon ugasne luč takoj po vožnji)
1	20 s
2	40 s
3*	60 s
4	90 s
5	120 s
6	150 s
7	180 s
8	210 s
9	personalizirana vrednost preko aplikacije Bluetooth



*Tovarniška nastavitve

3. Pritisnite programirno tipko 
⇒ Prikaže se meni **8**.

5.7.4 Meni 8: Nastavitev vrste vrat

NAPOTEK

Po zamenjavi tipa vrat je treba ponovno izvesti učno vožnjo sile.

1. Izberite meni **8**.
⇒ Po pribl. 2 sekundah začne prikaz utripati in prikazuje nastavljeno vrednost.
2. Z tipkama   izberite tip vrat.

Vrednost	Tip vrat
0*	Standard / sekcijna vrata s priključnim kosom na natezno vzmet (maksimalna hitrost)
1	Dvokrilna vrata
2	Nenihajna vrata, Canopy
3	Nihajna vrata, nagibna vrata normalna
4	Nihajna vrata, nagibna vrata občutljiv tek
5	Sekcijska vrata s torzijskim vzmetnim priključnim kosom (hitrost vrat)
6	Industrijska sekcijna vrata z normalnim obojem
7	Stranska sekcijna vrata (hitrost vrat)
8	Stranska sekcijna vrata s stranskim obodom
9	osebna nastavitve preko aplikacije Bluetooth

*Tovarniška nastavitve

3. Pritisnite programirno tipko 
⇒ Prikaže se meni **9**.

5.7.5 Meni 9: Avtomatsko zapiranje / enosmerna regulacija

⚠ OPOZORILO



Nevarnost udarcev in zmečkanin na vratih!

Pri samodejnem zapiranju vrat obstaja nevarnost telesnih poškodb.



- Namestite skupaj s funkcijo »Avtomatično zapiranje« fotoelektrično zaporo.

NAPOTEK

Samodejno zapiranje se prekine, če po 5 postopkih zapiranja ni dosežen spodnji končni položaj med zapiralnim gibanjem zaradi ponavljajoče se prekinitev fotoelektrične zapore.

Funkcija »Avtomatsko zapiranje« povzroči, da se vrata samodejno zaprejo, ko dosežejo zgornji končni položaj, po »času zadrževanja odprtega stanja« in »času predhodnega opozorila« (če je to nastavljeno v meniju **6**).

Funkcija »Enosmerno krmljenje« se uporablja za regulacijo prometa na enosmernih in izvoznih območjih. Ko je poslan impulz, se preklopi priključena regulacija semaforja in omogoča vsakokrat vožnjo le v eno smer. Upoštevajte tudi nastavitve v meniju **E** pri vrednosti = 5 (tovarniška nastavitve).

1. Izberite meni **9**.
⇒ Po približno 2 sekundah utripa prikaz, nakar se prikaže nastavitveni način obratovanja.
2. Po potrebi prilagodite nastavitve s tipkama  .

Vrednost	Avtomatsko zapiranje / enosmerna regulacija
0*	izklopljeno - ni samodejnega zapiranja / enosmerna regulacija (v kombinaciji z regulacijo semaforja)
1	Samodejno zapiranje vklopljeno – dajanje impulzov povzroči vedno odpiranje vrat. Po preteku časa zadrževanja odprtega stanja vrat in časa predhodnega opozorila (nastavitveni meni F in C) se vrata samodejno zaprejo. Prekinitev fotoelektrične zapore povzroči zaustavitev in obračanje smeri med zapiranjem vrat. Med odpiranjem vrat prekinitev nima nobenega vpliva. Oddaja impulzov med časom zadrževanja odprtega stanja ali časa predhodnega opozorila povzroči, da se čas zadrževanja odprtega položaja in čas predhodnega opozorila znova začneta. Prekinitev fotoelektrične zapore (LS2) v času predhodnega opozorila prav tako povzroči, da se čas zadrževanja odprtega položaja in čas predhodnega opozorila ponovno začneta. Prekinitev fotoelektrične zapore (LS2) med časom odprtosti nima učinka.
2	Samodejno zapiranje vklopljeno – deluje kot pri nastavitvi vrednosti 1. Oddaja impulzov med časom zadrževanja odprtega stanja ali časa predhodnega opozorila povzroči, da se čas zadrževanja odprtega položaja in čas predhodnega opozorila znova začneta. Prekinitev fotoelektrične zapore (LS2) med časom zadrževanja odprtega položaja povzroči, da se čas zadrževanja v odprtem stanju predčasno konča in začne se čas predhodnega opozorila. Prekinitev fotoelektrične zapore (LS2) med opozorilnim časom povzroči, da se opozorilni čas znova začne.
3	Samodejno zapiranje vklopljeno – deluje kot pri nastavitvi vrednosti 1. Oddaja impulzov med časom ohranjanja odprtega stanja povzroča predčasno dokončanje časa ohranjanja odprtega stanja in začetek časa predhodnega opozorila. Oddaja impulzov med časom predhodnega opozorila prav tako povzroči, da se čas predhodnega opozorila znova začne. Prekinitev fotoelektrične zapore (LS2) med časom odprtosti nima učinka. Prekinitev fotoelektrične zapore (LS2) med opozorilnim časom povzroči, da se opozorilni čas znova začne.
4	Enosmerna regulacija (v kombinaciji z regulacijo semaforja) s prekinitvijo zelene faze pri prečkanju fotoelektrične zapore

*Tovarniška nastavitve

3. Pritisnite programirno tipko .

⇒ Prikaže se meni **F**.

5.7.6 Meni A: Čas ohranjanja odprtega stanja



Meni **F** (čas zadrževanja odprtega položaja) se samo prikaže, če je v meniju **S** (Avtomatsko zapiranje) nastavljena vrednost > 0.

Če vrata pri odpiranju dosežejo zgornji končni položaj, se s »časom zadrževanja odprtega položaja« določi čas, ko vrata ostanejo v zgornjem končnem položaju. Po preteku nastavljenega časa se izvede funkcija »Avtomatsko zapiranje«.

1. Izberite meni **F**.

⇒ Po približno 2 sekundah utripa prikaz, nakar se prikaže nastavitveni načina obratovanja.

2. Nastavite želeni čas zadrževanja odprtega položaja s tipkama  .

Vrednost	Čas zadrževanja odprtega položaja v sekundah	Vrednost	Čas zadrževanja odprtega položaja v sekundah
0*	10	5	150
1	30	6	180
2	60	7	210
3	90	8	240
4	120	9	osebna nastavitve preko aplikacije Bluetooth

*Tovarniška nastavitve

3. Pritisnite programirno tipko .

⇒ Prikaže se meni **C**.

5.7.7 Meni C: Čas predhodnega opozorila

Čas predhodnega opozorila navaja čas preden začne pogon z vožnjo po prejetem signalu za zagon. Poleg tega se izhodna napetost 24 V vklopi, če funkcija TAM ni nastavljena v meniju **U** (izhod 24 V).



Če se v času predhodnega opozorila sproži varnostna naprava [npr. fotoelektrična zavora], bo postopek zagona prekinjen.

1. Izberite meni **C**.
⇒ Po pribl. 2 sekundah začne prikaz utripati in prikazuje nastavljeno vrednost.
2. Po potrebi prilagodite nastavev s tipkama **△** **▽**.

Vrednost	Čas predhodnega opozorila v sekundah	učinkovit v smeri gibanja
0*	0	
1	3	ODPRTO in ZAPRTO
2	10	ODPRTO in ZAPRTO
3	3	ODPRTO
4	10	ODPRTO
5	3	ZAPRTO
6	10	ZAPRTO
9	osebna nastavev preko aplikacije Bluetooth	

*Tovarniška nastavev

3. Pritisnite programirno tipko **○**.

⇒ Prikaže se meni **H**.

5.7.8 Meni H: Nastavitve STOPP-A (kontakt osebnih prehodnih vrat)

1. Izberite meni **H**.
⇒ Po pribl. 2 sekundah začne prikaz utripati in prikazuje nastavljeno vrednost.
2. Po potrebi prilagodite nastavev s tipkama **△** **▽**.

Vrednost	Opis
0*	Priključitev ENS-S 8200 na sponko G (STOPP A)
1	Priključitev kratkostičnega mostu ali ENS-S 1000 na sponko G (STOPP A)

*Tovarniška nastavev

3. Pritisnite programirno tipko **○**.

⇒ Prikaže se vrednost **U**.

5.8 Razširjene posebne nastavitve

5.8.1 Odprite meni »Razširjene posebne nastavitve«

1. Za dostop do menijev za razširjene posebne nastavitve držite za približno 3 sekunde pritisnjeno programirno tipko **○**.
⇒ Prikaže se vrednost **3**.
2. Ponovno pritisnite programirno tipko **○**.
⇒ Prikaže se vrednost **4**.
3. Ponovno držite za približno 3 sekunde pritisnjeno programirno tipko **○**.
⇒ Prikaže se vrednost **5**.
4. Večkrat pritisnite programirno tipko **○**, dokler se ne prikaže črka **H**.
5. Ponovno držite za približno 3 sekunde pritisnjeno programirno tipko **○**.
⇒ Prikaže se prvi meni **U** razširjenih posebnih nastavitvev.

5.8.2 Meni U: Izhod 24 V

Nastavev v tem meniju navaja, koliko časa ostane izhod 24 V vklopljen po vožnji vrat.

1. Izberite meni **U**.
⇒ Po pribl. 2 sekundah začne prikaz utripati in prikazuje nastavljeno vrednost.
2. Po potrebi prilagodite nastavev s tipkama **△** **▽**.

Vrednost	Čas vklopjanja 24 V v sekundah
0*	0
1	20
2	40
3	60
4	90
5	120
6	150
7	180
8	TAM (sporočilo o odprtih vratih): Vklapljenih je 24 voltov, dokler vrata niso zaprta
9	osebna nastavev preko aplikacije Bluetooth



*Tovarniška nastavev

3. Pritisnite programirno tipko **○**.

⇒ Prikaže se meni **U**.

5.8.3 Meni d: Izhod 230 V

Nastavitve v tem meniju navaja, koliko časa po vožnji ostane izhod 230 V vklopljen.

1. Izberite meni .
- ⇒ Po pribl. 2 sekundah začne prikaz utripati in prikazuje nastavljeno vrednost.
2. Po potrebi prilagodite nastavitve s tipkama  .

Vrednost	Čas vkapljanja 230 V v sekundah
0	0
1	20
2	40
3*	60
4	90
5	120
6	150
7	180
8	210
9	osebna nastavitve preko aplikacije Bluetooth

*Tovarniška nastavitve

3. Pritisnite programirno tipko .
- ⇒ Prikaže se meni .

5.8.4 Meni F: Nastavitve varovalo zaključnega roba

Na vhod 0 ali P lahko priključite zunanjo funkcijo radijskega zaključnega roba (dodatek) ali pa varovalo zaključnega roba (dodatek) na vhod A. V tem meniju je mogoče nastaviti lastnosti zunanjega varovala zaključnega roba.



OPOZORILO



Nevarnost udarcev in zmečkanin na vratih!

Pri izbiri vrednosti menija 7 in 8 se deaktivira notranji nadzor toka v smeri vožnje (ZAPRTO).

- Med zagonom preverite pravilno delovanje varovalo zaključnega roba.

1. Izberite meni .
- ⇒ Po pribl. 2 sekundah začne prikaz utripati in prikazuje nastavljeno vrednost.
2. Po potrebi prilagodite nastavitve s tipkama  .

Vrednost	varovalo zaključnega roba / funkcija radijskega zaključnega roba
0*	ni funkcije zaključnega roba



funkcija radijskega zaključnega roba na vходу 0 ali P

Vrednost	Varnostni vhod 1 (zapiralni rob)	Varnostni vhod 2 (osebna prehodna vrata)
1	optično varovalo zaključnega roba	Priključek ENS-S 8200
2	optično varovalo zaključnega roba	Premostitvena ozemljitev
3	8k2 varnost	Priključek ENS-S 8200
4	8k2 varnost	Premostitvena ozemljitev

varovalo zaključnega roba na vходу A



Vrednost	varovalo zaključnega roba
5	Varovalo zaključnega roba 8k2
6	optično varovalo zaključnega roba
7	8k2 varovalo zaključnega roba (brez notranje nadziranje toka v smeri vožnje ZAPRTO)
8	varovalo zaključnega roba (brez notranje nadziranje toka v smeri vožnje ZAPRTO)

*Tovarniška nastavitve

3. Pritisnite programirno tipko .
- ⇒ Ponovno se prikaže cifra .

5.8.5 Meni E: Vhod 1

Nastavitve v tem meniju določa, kaj naj se zgodi, če je na sponki S (vhod 1) generiran impulz. Glej tudi poglavje „Pregled priključne sheme“.

1. Izberite meni .
- ⇒ Po pribl. 2 sekundah začne prikaz utripati in prikazuje nastavljeno vrednost.
2. Po potrebi prilagodite nastavitve s tipkama  .



Vrednost	Opis
0	Premik v smeri ODPRTO
1	Premik v smeri ZAPRTO
2	Zaustavitev pogona
3	Vklop 4 minute trajajoče luči
4	Blokada pogona
5*	Enosmerna regulacija (v kombinaciji z regulacijo semaforja) - če so vrata ODPRTA, potem naj se premakne v smeri ZAPRTO, drugače v smeri ODPRTO.
9	osebna nastavitve preko aplikacije Bluetooth

*Tovarniška nastavitve

3. Pritisnite programirno tipko .
- ⇒ Prikaže se meni .



5.8.6 Meni o: Vhod 2

Nastavitev v tem meniju določa, kaj naj se zgodi, če je na sponki R (vhod 2) generiran impulz. Glej tudi poglavje „Pregled priključne sheme“.

1. Izberite meni .
⇒ Po pribl. 2 sekundah začne prikaz utripati in prikazuje nastavljeno vrednost.
2. Po potrebi prilagodite nastavitev s tipkama  .



Vrednost	Opis
0*	Premik v smeri ODPRTO
1	Premik v smeri ZAPRTO
2	Zaustavitev pogona
3	Vklop 4 minute trajajoče luči
4	Blokada pogona
5	Enosmerna regulacija (v kombinaciji z regulacijo semaforja) - če so vrata ODPRTA, potem naj se premakne v smeri ZAPRTO, drugače v smeri ODPRTO.
9	osebna nastavitev preko aplikacije Bluetooth

*Tovarniška nastavitev

3. Pritisnite programirno tipko .
⇒ Prikaže se meni .

5.8.7 Meni c: vhod fotoelektrične zapore 2

Sponka C zagotavlja drug vhod za priključek dodatne fotoelektrične zapore (2-žična fotoelektrična zapora). Glej tudi poglavje „Pregled priključne sheme“. Nastavitve v tem meniju določajo konfiguracijo fotoelektrične zapore.

1. Izberite meni .
⇒ Po pribl. 2 sekundah začne prikaz utripati in prikazuje nastavljeno vrednost.
2. Po potrebi prilagodite nastavitev s tipkama  .

Vrednost	Opis
0*	Fotoelektrično zaporo na vhodu C se ne uporablja
1	Pri sproženju fotoelektrične zapore v smeri vožnje ZAPRTO reverzirajo vrata v smeri vožnje ODPRTO. V smeri vožnje ODPRTO fotoelektrična zapora nima nikakršnega vpliva
2	Pri sproženju fotoelektrične zapore v smeri ODPRTO se pogon zaustavi. V smeri vožnje ZAPRTO fotoelektrična zapora nima nikakršnega vpliva.

*Tovarniška nastavitev

3. Pritisnite programirno tipko .
⇒ Prikaže se meni .

5.9 Obnovev tovarniških nastavitev

1. Istočasno pritisnite tipki  in .

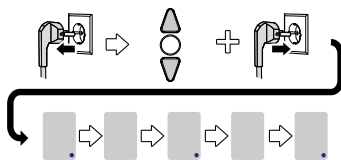

Sl. 8: Tovarniške nastavitve

2. Oba gumba držite približno 3 sekunde, medtem ko vtič izvelčete iz vtičnice in ga nato ponovno vtaknete.



Ročni oddajniki ne bodo izbrisani pri tej funkciji. Za brisanje ročnega oddajnika upoštevajte navodila v poglavju „Brisanje vseh ročnih oddajnikov, ki so programirani na pogonu“.

5.10 števec ciklov

Števec ciklov shrani število voženj zapiranja in odpiranja, ki jih upravlja pogon. Če želite prebrati stanje števca, pritisnite in držite pritisnjeno tipko  na pogonski glavi 3 sekunde, dokler se ne prikaže vrednost.

Prikaz v cifrah prikazuje zaporedno cifre, začenši z najvišjo decimalno do najnižje. Na koncu zaporedja cifre se prikaže na zaslonu vodoravna črta, primer: 3456 gibov, 3 4 5 6 -.

6 Prvi zagon

Za varno in nemoteno delovanje funkcije pogonskega mehanizma vrat je merodajno, da so bili vsi deli montirani skladno z navodili za montažo. Po končani namestitvi in programiranju preverite varno in pravilno delovanje pogona garažnih vrat in garažnih vrat z izvajanjem vseh upravljalnih funkcij. Pogon garažnih vrat je pripravljen za obratovanje, če lahko pravilno izvajate vse upravljalne funkcije in vse varnostne naprave delujejo brezhibno.

Za preverjanje obstoječega kontakta osebnih prehodnih vrat nadaljujte takole:

Odprite osebna prehodna vrata, ko je pogon vklopljen. Prikazovalnik prikazuje vrednost .

Upoštevajte tudi naslednja navodila za začetek obratovanja:

- Namestitveni obrat je dolžan izpolniti protokol o prvem zagonu (glej poglavje "Kontrolni sezname") in ga ob zagonu sistema predati upravljavcu/lastniku. To velja tudi za ročno upravljanje vrat.
- Upravitelj/lastnik je dolžan hraniti protokol o prvem zagonu in inšpekcijski in preizkusni zapis vratnega sistema (glej poglavje »Kontrolni sezname«) skupaj z dokumentacijo za pogon garažnih vrat za celotno življenjsko dobo sistema.
- Spremembe pogona garažnih vrat mora odobriti proizvajalec. Odobrene spremembe na pogonu garažnih vrat morajo biti dokumentirane.
- Prepričajte se, da vlečni zvonec visi maksimalno 1,80 m nad tlemi, da ga je mogoče doseči.

7 Obratovanje

7.1 Varnostna navodila za obratovanje

Upoštevajte med obratovanjem vrat naslednje varnostne napotke:

- Vsi uporabniki je treba uvajati v uporabo in poznati morajo uporabne varnostne predpise.
- Upoštevajte lokalne predpise o preprečevanju nesreč in splošne varnostne predpise za območje uporabe.
- Ročne oddajnike hranite izven dosega otrok.

OPOZORILO



Nevarnost udarcev in zmečkanin zaradi gibanja vrat!

Postopek odpiranja in zapiranja je treba spremljati.



- Pri upravljanju z garažnimi vrati jih morate imeti na dohledu.
- Pazite nato, da na območju gibanja garažnih vrat ni nobenih oseb in predmetov.

7.2 Odpiranje in zapiranje garažnih vrat (pri normalnem delovanju)

Garažna vrata lahko upravljate z različnimi krmilnimi enotami (kot npr. z ročnim oddajnikom, ključnim stikalom itd.). V teh navodilih za montažo in obratovanje je opisani samo krmilni sistem preko ročnega oddajnika. Druge krmilne naprave delajo analogno.

1. Ko enkrat na kratko pritisnete tipko na ročnem oddajniku. Odvisno od trenutnega položaja se garažna vrata premaknejo v položaj ODPRTO ali ZAPRTO.
2. Po potrebi ponovno pritisnete tipko na ročnem oddajniku, da zaustavite garažna vrata.
3. Po potrebi ponovno pritisnete tipko na ročnem oddajniku, da premaknete garažna vrata nazaj na začetni položaj.



Tipka na ročnem oddajniku lahko dodelite funkciji »Funkcija luči«. Luč se lahko nato vklopi neodvisno od pogona preko ročnega oddajnika. Po 4 minutah se luč samodejno izklopi.

7.3 Ročno odpiranje in zapiranje garažnih vrat

OPOZORILO



Nevarnost udarcev in zmečkanin zaradi nenadzorovanega gibanja vrat!



Ko se vrata premikajo ročno (z odklopljenim pogonom), se lahko premikajo nenadzorovano, še posebej, če so vzmeti vrat nepravilno nastavljene ali poškodovane.

- Če ugotovite, da vrata niso pravilno uravnotežena, se obrnite na ustreznega dobavitelja/proizvajalca.

NAPOTEK

Pri montaži sistema so bili demontirani elementi zapornega mehanizma garažnih vrat. Te je treba ponovno namestiti, če boste garažna vrata dlje časa upravljali ročno. Le tako je mogoče garažna vrata zapahiniti v zaprtem stanju.

NAPOTEK

Potezni zvonec sme viseti maksimalno 1,80 m nad tlemi.

Pri nastavitvi garažnih vrat ali v primeru izpada električne energije je mogoče garažna vrata ročno odpirati in zapirati.

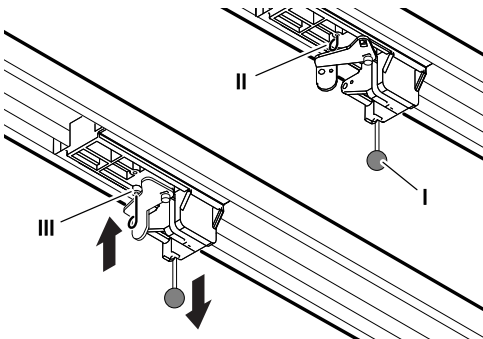

Sl. 9: Sproščanje in omogočanje blokade

Za premikanje garažnih vrat z roko potegnite potezalno (I) tekočih sani in ločite tekoče sani od zobatega jermena oz. z verig. Garažna vrata je mogoče zdaj le ročno premikati.

Če bi želeli vrata dlje časa ročno upravljati, lahko fiksni zatič (II) vtaknete v tekoče sani v za to predvideno izvrtino (III). Za izpostavitev ponovnega običajnega obratovanja odstranite fiksni zatič (II).

7.4 Premik garažnih vrat v položaj ODPRTO ali ZAPRTO (dodatni načini obratovanja)

7.4.1 Premaknite garažna vrata v položaj ODPRTO

Z ročnim oddajnikom ali aplikacijo je mogoče ciljno premakniti vrata proti položaju ODPRTO.

- Če so vrata v spodnjem končnem položaju ali v vmesnem položaju, ukaz ODPRTO povzroči, da se vrata premaknejo proti zgornjemu končnemu položaju.
- Če so vrata v zgornjem končnem položaju ali se vrata premikajo v zgornji končni položaj, ukaz ODPRTO nima učinka.
- Če se vrata premaknejo v smeri spodnjega končnega položaja, se z ukazom ODPRTO vrata na kratko ustavijo in ponovno premaknejo v smeri ODPRTO.

7.4.2 Premaknite garažna vrata v položaj ZAPRTO

Z ročnim oddajnikom ali aplikacijo je mogoče ciljno premakniti vrata proti položaju ZAPRTO.

- Če so vrata v zgornjem končnem položaju ali v vmesnem položaju, ukaz ZAPRTO povzroči, da se vrata premaknejo proti spodnjemu končnemu položaju.
- Če so vrata v spodnjem končnem položaju ali se vrata premikajo v spodnji končni položaj, ukaz ZAPRTO nima učinka.
- Ko se vrata premaknejo proti zgornjemu končnemu položaju, ukaz ZAPRTO povzroči zaustavitev vrat.

7.5 Ugotavljanje radijskega modula

⚠ NEVARNOST



Nevarnost zaradi električne napetosti!

Smrtni električni udar zaradi dotikanja delov, ki so pod napetostjo.

Pri delu na pogonu je treba nujno pred tem potegniti ven omrežni vtič!

Če je vgrajen radijski modul, lahko določite uporabljeno radijsko frekvenco kot sledi spodaj:

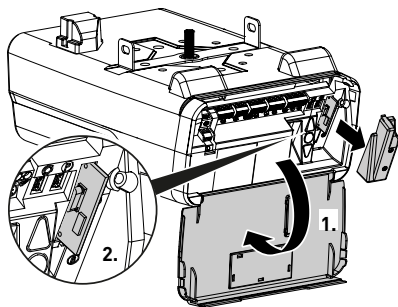

Sl. 10: Odprite pokrov pogonske glave in določite radijski modul

1. Odprite upravljalni pokrov glave pogona.
2. Odstranite pokrov.
3. Določite radijsko frekvenco z uporabo tipске oznake na etiketi radijskega modula in ustreznih informacij v poglavju »Tehnični podatki«.

433 MHz
12345

TRX-433
202005

Sl. 11: Etiketna oznaka tipa radijskega modula

4. Natakните pokrov.
5. Zaprite upravljalni pokrov glave pogona.

8 Napake in motnje

8.1 Iskanje napak

OPOZORILO



Nevarnost udarcev in zmečkanin zaradi nenadzorovanega gibanja vrat!

Med iskanjem napake, ko je pogon odklopljen ali pri poškodovanih vzmeti vrat, se lahko vrata premaknejo nenadzorovano.



- Pri delu na pogonu je treba nujno pred tem potegniti ven omrežni vtiči!
- Zavarujte vrata pred nenadzorovanimi premiki.











Motnje	Možni vzroki	Odprava nepravilnosti
Vrata se ne zapirajo/odpirajo popolnoma.	Mehanika vrat se je spremenila.	Naj vam preverijo vrata.
	Sila zapiranja ali odpiranja je nastavljena prešibko.	Postopek za nastavitve sile, glej poglavje »Meni 5 + 6«.
	Končna pozicija ni pravilno nastavljena.	Ponovno naj vam nastavijo končni položaj.
Po zaprtju se vrata znova malce odprejo.	Vrata se zablokirajo tik pred zaprtim položajem.	Odstranitev ovire.
	Končna pozicija ni pravilno nastavljena.	Ponovno nastavite končni položaj ZU (ZAPRTO).
Pogon se ne zažene, čeprav motor teče.	Pogon je deblokiran.	Ponovno omogočite blokado pogona, glejte poglavje »Ročno odpiranje in zapiranje garažnih vrat«.
Vrata se ne odzovejo na dajalnika impulzov ročnega oddajnika, nasprotno pa se odzove na pritisk kratkotrajnega kontaktnega stikala ali drugega dajalnika impulzov.	Baterija v ročnem oddajniku je prazna.	Zamenjajte baterijo v ročnem oddajniku.
	Antena manjka ali ni poravnana.	Vstavitev in poravnava antene.
	Ročni oddajnik ni programiran.	Programiranje ročnega oddajnika, glej »Meni 1«.
Vrata se ne odzovejo niti na dajalnika impulzov ročnega oddajnika niti na druge dajalnike impulzov.	Glejte diagnostični prikaz.	Glejte diagnostični prikaz.
Razdalja ročnega oddajnika je premajhna.	Baterija v ročnem oddajniku je prazna.	Zamenjajte baterijo v ročnem oddajniku.
	Antena manjka ali ni poravnana.	Vstavitev in poravnava antene.
	Ščit sprejetega signala na mestu vgradnje.	Priključite zunanjo anteno (dodatna oprema).
Zobati jermen ali pogon povzročati hrup.	Zobati jermen je umazan.	Čiščenje zobatega jermena. Napršite s silikonskim razpršilom (ne uporabljajte oljnih sredstev).
	Zobati jermen je preveč napet.	Sprostite napetost zobatega jermena.













NAPOTEK



Okvara na omrežnem priključnem kablu

Če je omrežni priključni kabel tega izdelka poškodovan, ga mora zamenjati proizvajalec ali njegova služba za stranke ali podobno usposobljena oseba, da se izognete nevarnostim.

8.2 Diagnostični prikazovalnik

Vrednost	Stanje	Diagnoza/odprava nepravilnosti
	Garažna vrata se odprejo.	
	Garažna vrata so dosegla končni položaj AUF (ODPRTO).	
	Garažna vrata se zaprejo.	
	Garažna vrata so dosegla končni položaj ZU (ZAPRTO).	
	Garažna vrata so med končnimi položajema ODPRTO in ZAPRTO.	
	Garažna vrata so v položaju za prezračevanje.	
	Pri naslednjem odpiranju in zapiranju se prikaže vrednost »0« in se nato ugasne.	Pogon v načinu učne vožnje sile. Pozor: V tem načinu obratovanja pogon ne nadzoruje sile.
	Vrednost »0« je še naprej prikazuje.	Učna vožnja sile ni zaključena in jo je treba ponoviti. Morda je upor v enem od končnih položajev previsok. Ponovno nastavite končne položaje.
	Garažna vrata se ne odprejo ali zaprejo.	Prekinitve na priključku STOPP-A ali sprožitev zunanje varnostne naprave (npr. osebna prehodna vrata).
	Garažna vrata se ne zapirajo.	Prekinitve na priključku STOPP-B ali sprožitev zunanje varnostne naprave (npr. fotoelektrična zapora).

Vrednost	Stanje	Diagnoza/odprava nepravilnosti
	Nastavitve vrat in učna vožnja ne poteka pravilno / ali ni bilo popolno zaključeno.	Odprite menije 3 in 4, popravite nastavitve vrat in dokončajte postopek priučnja.
	Stalni signal na vhodu priključne sponke F.	Startni signal ni prepoznan ali neprekinjen impulz (npr. kratkotrajna tipka zatakljena).
	Nastavljena razdalja je predolga.	V meniju 3 in meniju 4 nastavite novo pot.
	Sprožilo se je varovalo zaključnega roba	Preverite varovalo zaključnega roba in kabelsko povezavo na radijskem zaključnem robu. Preverite nastavitve v meniju F.
	Nastavljena razdalja vožnje je prekratka.	Ponovno nastavite razdaljo vožnje v meniju 3 in 4.
	Pogon je zasilno deblokiran ali kontakt za osebna prehodna vrata je sprožen.	Ponovno vstavite glavo motorja, da zaskoči ali preverite kontakt osebnih prehodnih vrat.
	Notranja napaka	Prišlo je do napake pri samodejnem testiranju. Izključite omrežni vtičnik in ga po približno 10 sekundah ponovno vključite.
	Nadzor končnega položaja je zaznal nedovoljen poskus odpiranja v končnem položaju ZAPRTO.	Sporočilo bo izbrisano z naslednjo redno vožnjo.
	Test fotoelektričnega senzorja (vhod H/G ali C) ni uspel	Preverite fotoelektrično zaporo in kabelsko povezavo fotoelektrične zapore.
	Mirovanje motorja.	Motor se ne obrača. Obrnite se na strokovno podjetje za popravilo motorja.
	Elektronska zavora zaprta. Razsvetljava garaže se ne ugasne.	Pogon je povlečen iz zgornje končne lege. Preverite garažna vrata in vzmeti. Nastavite zgornja končno pozicijo nižje.
	Kontakt osebnih prehodnih vrat ni uspel.	Preverite kable in povezave sponk kontakta za osebna prehodna vrata.
	Napaka fotoelektrične zapore	Preverite kabelsko povezavo fotoelektrične zapore.

Vrednost	Stanje	Diagnoza/odprava nepravilnosti
	Aktivirana je blokada za čas dopusta. Garažna vrata se ne odpirajo.	Vrnite drsno stikalo SafeControl/ signal 112 nazaj na položaju EIN (VKLOP).
	Omejevalnik vklopa aktiven.	Počakajte nekaj minut, da se omejevalnik vklopa samodejno deaktivira.

9 Vzdrževanje/preverjanje

9.1 Napotki k vzdrževanju/preverjanju

NEVARNOST



Nevarnost zaradi električne napetosti!

Smrtni električni udar zaradi dotikanja delov, ki so pod napetostjo.

Pri delu na pogonu je treba nujno pred tem potegniti ven omrežni vtič!

NAPOTEK

Za vašo varnost je treba sistem vrat preveriti po potrebi - vendar vsaj enkrat na leto – v skladu s »Kontrolnim seznamom« in poglavjem »Kontrolni sezname«. Preizkus lahko opravi oseba, ki ima dokazilo o usposobljenosti ali specializirano podjetje.

NAPOTEK

Po vsakem pregledu je treba vse ugotovljene napake nemudoma odpraviti.

- Vsa inšpekcijska in vzdrževalna dela morajo biti dokumentirana v priloženem inšpekcijskem in preizkusnem zapisu vratnega sistema (glejte poglavje »Kontrolni sezname«).
- Upoštevati morate interval pregledov in vzdrževanja, ki ga je določil proizvajalec.
- Pri nepravilni izvedbi predpisanih pregledov in vzdrževanja, postane proizvajalčeva garancija neveljavna.
- Spremembe pogona garažnih vrat mora odobriti proizvajalec. Odobrene spremembe na pogonu garažnih vrat morajo biti dokumentirane.

9.2 Mesečno spremljanje omejitve sile

Na končnem položaju ali pri ponovnem vklopu se samodejno preskuša integrirani prisiljeni izklop.

OPOZORILO



Nevarnost zmečkanin na vratih!

Če je omejitev sile nastavljena previsoko, obstaja nevarnost telesne poškodbe.



- Sila na glavnem zapornem robu ne sme preseči 400 N za maksimalno 750 ms!

Preverite vsak mesec omejitev sile tako kot je opisano v poglavju »Preverjanje omejitve sile« in jo dokumentirajte v skladu z Napotek glede pregleda in vzdrževanja vratnega sistema.

9.3 Kontrolni seznam

9.3.1 Protokol o prvem zagonu

Lastnik/upravljavec:	
----------------------	--

Lokacija:	
-----------	--

pogonski podatki

Proizvajalec:	
---------------	--

Tip pogona:	
-------------	--

Način obratovanja:	
--------------------	--

Datum fabrikacije:	
--------------------	--

Podatki o vratih

Tip:	
------	--

Serijska številka:	
--------------------	--

Leto konstrukcije:	
--------------------	--

Izmere:	
---------	--

Teža vratnih kril:	
--------------------	--

Namestitev, prvi zagon

Podjetje, montažno podjetje:	
------------------------------	--

Ime, montažno podjetje:	
-------------------------	--

Datum prvega zagona:	
----------------------	--

Podpis:	
---------	--

Drugo:

--	--

--	--

--	--

Spremembe:

--	--

--	--

--	--

--	--

9.3.2 Kontrolni seznam vratnega sistema

Dokumentirajte opremo/kontrolo s kljukico.

Št.	Komponente	Obstaja?	Kontrolna točka	Opombe
1.0	Garažna vrata			
1.1	Ročno odpiranje in zapiranje		Lahek tek	
1.2	Pritrdilni elementi/vtične povezave		Pogoj/sedež	
1.3	Sorniki/zgibni členki		Pogoj/mazanje	
1.4	Tekalna kolesca/držala tekalnih koles		Pogoj/mazanje	
1.5	Tesnila/drsni kontakti		Pogoj/sedež	
1.6	Ovir vrat/vodnik za vrata		Poravnava/pritrđitev	
1.7	Krila vrat		Poravnava/stanje	
2.0	Teža			
2.1	Vzmeti		Stanje / sedež / nastavitve	
2.1.1	Vzmetni trakovi		Stanje	
2.1.2	Varovalka vzmeti		Stanje/tipska tablica	
2.1.3	Varnostne naprave (vzmetna povezava ...)		Pogoj/sedež	
2.2	Žične vrvi		Pogoj/sedež	
2.2.1	Pritrditev vrvi		Pogoj/sedež	
2.2.2	Boben za vrv			
2.3	Varovalo proti padcu		Stanje	
2.4	Centričnost vrtenja T-gredi		Stanje	
3.0	Pogon/krmilnik			
3.1	Pogon / tekalno vodilo / nosilec			
3.2	Električni kabel/vtič			
3.3	Zasilno odklepanje		Funkcija/stanje	
3.4	Krmilne naprave, kratkotrajna kontaktna stikala / ročni oddajniki		Funkcija/stanje	
3.5	Omejitveni ali končni izklop		Pogoj/položaj	
4.0	Mesta zmečkanin in striženja			
4.1	Omejitev sile		Ustavitev in reverziranje	
4.2	Zaščita pred dviganjem oseb		Vratno krilo se ustavi pri dodatni obremenitvi 20 kg	
4.3	Okoljski pogoji		Varnostne razdalje	
5.0	Drugi objekti			
5.1	Zapahnitev/zaklepanje		Funkcija/stanje	
5.2	Osebna prehodna vrata		Funkcija/stanje	
5.2.1	Kontakt osebnih prehodnih vrat		Funkcija/stanje	
5.2.2	Zapiralo vrat		Funkcija/stanje	
5.3	Regulacija semaforja		Funkcija/stanje	
5.4	Fotoelektrična zapora		Funkcija/stanje	
5.5	Varovalo zaključnega roba		Funkcija/stanje	
6.0	Dokumentacija za upravljavca/lastnika			
6.1	Tipska tablica/oznaka CE		Popolna/berljivo	
6.2	Izjava o skladnosti sistema vrat		Popolna/berljivo	
6.3	Namestitev, obratovanje in vzdrževanje		Popolna/berljivo	

10 Čiščenje/nega

⚠ NEVARNOST



Nevarnost zaradi električne napetosti!

Če pride pogon v stik z vodo, obstaja nevarnost električnega udara!

Za čiščenje ne uporabljajte vode ali tekočih detergentov.

⚠ OPOZORILO



Nevarnost udarca in nevarnost zmečkanin zaradi nezaželenega gibanja vrat!



Pri čiščenju krmilne enote je možno sprožiti neželjeno vožnjo vrat.

- Izključite krmilno enoto iz električnega omrežja tako, da izvlečete omrežni vtič.

Po potrebi obrišite pogon s suho krpo.

11 Demontaža/odstranjanje

11.1 Demontaža

Demontažo je treba izvesti v obratnem vrstnem redu, kot je navedeno v navodilih za montažo v poglavju **Namestitve**.

11.2 Odstranjanje odpadkov

Za odstranjanje razdrite vratni sistem in sortirajte posamezne glede na vrsto materialov:

- plastike
- neželezne kovine (npr. odpadni material iz bakra)
- električni odpadni material (motorji)
- jeklo

Material odstranite v skladu z zakonodajo svoje države! Odstranite embalažo materialov vedno okolju prijazno in ob upoštevanju veljavnih lokalnih predpisov o odstranjanju.



■ Simbol prečrtanega smetnjaka na stari električni ali elektronski napravi pomeni, da ju ob koncu njune življenjske dobe ne smete odstraniti z gospodinjskimi odpadki. Za brezplačno vračanje imate v svoji bližini zbirna mesta za stare električne in elektronske naprave. Naslove lahko dobite pri svoji mestni ali komunalni upravi. Z ločenim zbiranjem električnih in elektronskih odpadnih naprav omogočate ponovno uporabo recikliranih snovi ali druge oblike recikliranja odpadnih naprav, s tem pa hkrati preprečite negativne posledice na okolje in zdravje ljudi zaradi morebitnih nevarnih snovi, ki so v teh napravah.



Baterije in akumulatorji ne spadajo v gospodinjske odpadke, temveč jih je treba v skladu z Uredbo (EU) 2023/1542 EVROPSKEGA PARLAMENTA IN SVETA z dne 12. julija 2023 o baterijah in akumulatorjih ter odpadnih baterijah in akumulatorjih v Evropski uniji dovesti na primerno mesto za odstranjevanje. Baterije in akumulatorje odstranite skladno z veljavnimi zakonskimi predpisi.

12 Določila garancije

Garancija velja za 2 leti ali 50000 ciklov (odvisno od tega, kaj je prej). Celotno besedilo garancijskih določil je na voljo pod naslednjim spletnim naslovom:

<https://www.tormatic.de/garantiebestimmungen>

13 ES-izjave o skladnosti in vgradnji

13.1 Izjava o vgradnji v skladu z direktivo ES Stroj 2006/42/ES

Izjava o vgradnji proizvajalca (prevod izvirnika)

za namestitvev nepopolnega stroja, kot je opredeljeno v direktivi ES o strojih 2006/42/ES, v 1. delu oddelka B priloge II

Izjavljamo, da spodaj imenovani nepopolni stroj, kolikor je mogoče glede obsega dobave, izpolnjuje osnovne zahteve direktive o strojih ES. Nepopolni stroj je namenjen le za vgradnjo v sistem vrat, da bi lahko oblikovali celoten stroj v smislu Direktive o strojih ES. S sistemom vrat je dovoljeno začeti obratovati šele, ko je bilo ugotovljeno, da celoten sistem ustreza določbam Direktive o strojih ES in je priložena izjava o skladnosti ES v skladu s priložo II A. Nadalje izjavljamo, da je bila posebna tehnična dokumentacija za ta delno dokončan stroj pripravljena v skladu z delom B Priloge VII in se zavezujemo k temu, da jo bomo poslali pristojnemu nacionalnemu organu preko našega oddelka za dokumentacijo na podlagi utemeljene zahteve.

Model izdelka/izdelek: B-1204

Tip izdelka: Pogon garažnih vrat

Leto izdelava od: 05/2025

Ustrezne direktive ES/EU: 2014/30/EU
2011/65/EU Direktiva o omejevanju uporabe nekaterih nevarnih snovi v električni in elektronski opremi, vključno s priložo II po (EU) 2015/863

Upoštevane zahteve 1.1.2, 1.1.3, 1.1.5, 1.2.1, 1.2.2, 1.2.3,
Direktive 1.2.4, 1.2.5, 1.2.6, 1.3.2, 1.3.4, 1.5.1,
o strojih 2006/42/ES, 1.5.4, 1.5.5; 1.5.6, 1.6.1, 1.6.2, 1.6.3; 1.7
Priloga I, del 1:

Uporabljeni usklajeni standardi: EN ISO 12100:2010;
EN ISO 13849-1:2015, PL „C“ Cat. 2;
EN 60335-1:2012/A15:2021;
EN 60335-2-103:2015;
EN 61000-6-3:2007/A1:2011;
EN 61000-6-2:2005/AC:2005;
EN 61000-6-4:2007/A1:2011;
EN 12453:2017+A1:2021;
EN 300 220-2 V3.1.1

Drugi veljavni tehnični standardi in specifikacije: EN 300220-1:2017;
EN 301489-1 V2.1.1

Proizvajalec in ime Novoferm tormatic GmbH
pooblaščenega zastopnika Eisenhüttenweg 6
tehnične dokumentacije: 44145 Dortmund
Mesto in datum izstavitve: Dortmund, 11.03.2026



Christian Hasenest, Poslovodja

13.2 Izjava o skladnosti v skladu z Direktivo 2014/53/EU

Izbirni radijski sistem je v skladu z Direktivo 2014/53/EU. Celotno besedilo izjave o skladnosti je na voljo pod naslednjim spletnim naslovom:

<https://www.tormatic.de/dokumentation/>

Novoferm tormatic GmbH

Eisenhüttenweg 6

44145 Dortmund

www.tormatic.de